



บันทึกข้อความ

ส่วนราชการ งานการเจ้าหน้าที่ สำนักปลัดเทศบาล เทศบาลตำบลจอมบึง โทร. ๐-๓๒๒๖-๑๓๑๐

ที่ บร ๕๒๕๐๑/๑๔๔ วันที่ ๑๓ กรกฎาคม ๒๕๖๔

เรื่อง ขออนุญาตประชาสัมพันธ์เอกสารเผยแพร่ความรู้ ประจำเดือนกรกฎาคม พ.ศ. ๒๕๖๔

เรียน นายกเทศมนตรีตำบลจอมบึง

ด้วยงานการเจ้าหน้าที่ สำนักงานปลัดเทศบาล เทศบาลตำบลจอมบึง ได้ดำเนินการจัดการจัดทำเอกสารเผยแพร่ความรู้ ระเบียบข้อกฎหมายให้แก่บุคลากรประจำเดือนกรกฎาคม พ.ศ. ๒๕๖๔ จึงขอประชาสัมพันธ์ให้ทุกส่วนราชการได้ทราบและใช้เป็นแนวทางประกอบในการปฏิบัติงาน รายละเอียดได้แนบไว้ในท้ายเอกสารนี้แล้ว

จึงเรียนมาเพื่อโปรดพิจารณาอนุญาต

อานาจ ญาณมีสุข

(นายอานาจ ญาณมีสุข)

นักทรัพยากรบุคคลชำนาญการ

ความเห็นหัวหน้าสำนักปลัดเทศบาล

เห็นควรพิจารณาอนุญาต

ไม่เห็นควร เนื่องจาก.....

เสกสรรค์ สุฉันทบุตร

(นายเสกสรรค์ สุฉันทบุตร)
ผู้อำนวยการกองสาธารณสุขฯ รักษาการแทน
หัวหน้าสำนักปลัดเทศบาล

ความเห็นปลัดเทศบาลตำบลจอมบึง

เห็นควรพิจารณาอนุญาต

ไม่เห็นควร เนื่องจาก.....

ไพเราะ จันทร์เพชร

(นายไพเราะ จันทร์เพชร)
รองปลัดเทศบาล รักษาการแทน
ปลัดเทศบาลตำบลจอมบึง

ความเห็น/คำสั่งนายกเทศมนตรีตำบลจอมบึง

อนุญาต

ไม่อนุญาต เนื่องจาก.....

สมบูรณ์ เทพสวัสดิ์

(นายสมบูรณ์ เทพสวัสดิ์)
นายกเทศมนตรีตำบลจอมบึง

เอกสารเผยแพร่ประชาสัมพันธ์

เกี่ยวกับ

การปฏิบัติราชการแทน

และการรักษาราชการแทน

อยากทำแบบนี้ กับกล้องวงจรปิด

ในออฟฟิศ ซะดิ้งๆ

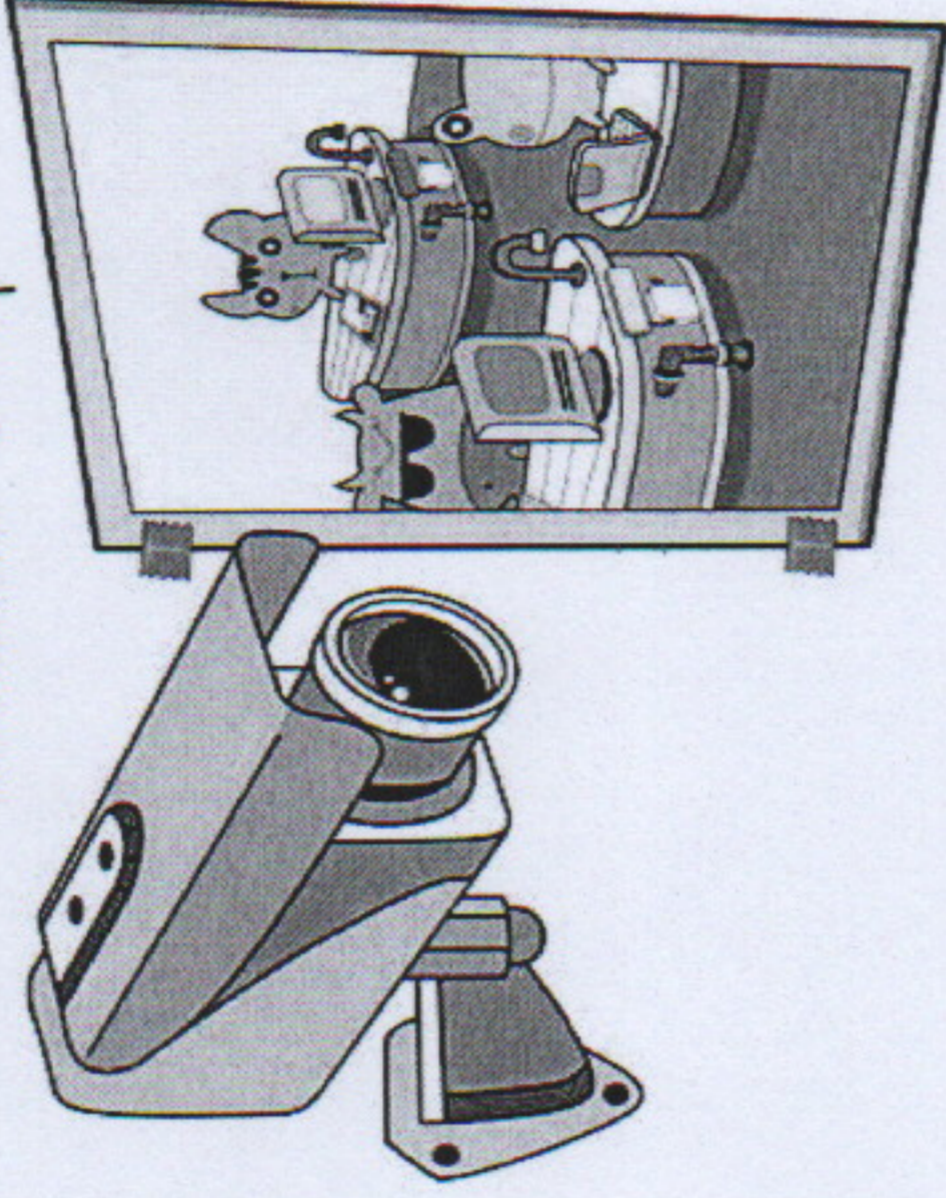

มีปัญหาสงสัยคาใจกันมานานกับคำว่า “ปฏิบัติราชการแทน” และคำว่า “รักษาราชการแทน” ว่าในโอกาสใดจะใช้คำว่า “ปฏิบัติราชการแทน” และในโอกาสใดจะใช้คำว่า “รักษาราชการแทน” ซึ่งปัญหาคงกล่าวก่อให้เกิดความสับสนในการปฏิบัติราชการอยู่ มีใช้บ่อยคำว่า “ปฏิบัติราชการแทน” หมายถึง การที่ผู้บังคับบัญชามอบอำนาจในการบริหารราชการให้แก่ผู้ใต้บังคับบัญชาปฏิบัติราชการแทน ไม่ว่าจะเป็นการสั่งการ การอนุญาต การอนุมัติ หรือการดำเนินการใดก็ตามที่มิผลผูกพันตามกฎหมาย โดยที่ผู้รับมอบอำนาจให้ปฏิบัติราชการแทนมีอำนาจเช่นเดียวกับผู้ทรงอำนาจที่ดำรงตำแหน่ง ซึ่งเป็นผู้มอบอำนาจให้ปฏิบัติราชการแทนนั้นทุกประการ การมอบอำนาจให้ปฏิบัติราชการแทน เป็นเรื่องของการกระจายความรับผิดชอบในการปฏิบัติหน้าที่เพื่อให้งานของราชการมีความคล่องตัว สามารถให้บริการสนองต่อประชาชนผู้ใช้บริการได้อย่างรวดเร็ว ลดขั้นตอนการปฏิบัติงาน และทำให้งานมีประสิทธิภาพยิ่งขึ้น สำหรับคำว่า “การรักษาราชการแทน” นั้น หมายถึง กรณีที่ไม่มีผู้ดำรงตำแหน่งหรือมีแต่ไม่สามารถปฏิบัติราชการได้ ผู้บังคับบัญชาซึ่งมีอำนาจได้มีการแต่งตั้งให้บุคคลใดบุคคลหนึ่งตามที่กฎหมายกำหนดเข้าไปรักษาราชการแทนในตำแหน่งนั้น



งานบริหารงานบุคคล

การรักษาราชการแทนและ

การปฏิบัติราชการแทน

ในหน่วยงานราชการทุกหน่วยงานนั้น ย่อมจะมีผู้ที่มี

อำนาจและหน้าที่ที่แตกต่างกัน

ในงานหลายด้าน และผู้ที่มี

อำนาจเหล่านั้นก็เป็นปัจเจกชน

บุคลุชนธรรมดา ที่ย่อมจะต้องมี

การเจ็บป่วย มีกิจส่วนตัว หรือมี

ความจำเป็นบางอย่าง ที่ทำให้ไม่

สามารถปฏิบัติงานในหน้าที่ของตน

ตนเองได้ ดังนั้น เพื่อให้เกิดความเสียหายแก่ทาง

ราชการ กฎหมายจึงกำหนดให้มีการมอบอำนาจให้กัน

ได้ ซึ่งในการมอบอำนาจนั้น มีค่า 2 ค่าที่ใช้กันอยู่ คือ

1. ปฏิบัติราชการแทน

2. รักษาราชการแทน

กล่าวได้ว่าอำนาจย่อมมากับหน้าที่เสมอ เมื่อมีหน้าที่

ก็ต้องมีอำนาจ เมื่อมีอำนาจก็ต้องมีหน้าที่ ตามกฎหมาย

ปกครอง อำนาจหน้าที่นั้นเกิดจากกฎหมายบัญญัติให้

อำนาจไว้ การทำนิติกรรมทางปกครอง ผู้กระทำต้องมี

อำนาจตามกฎหมาย

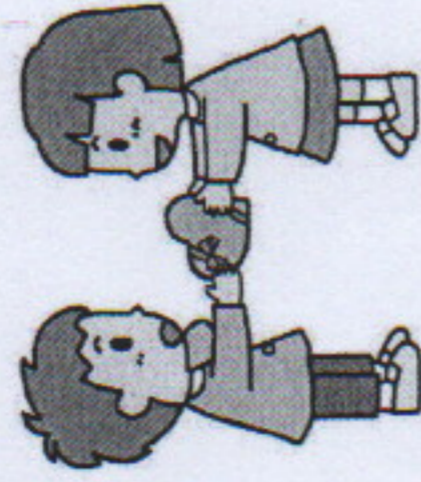

การปฏิบัติราชการแทน

คือ การมอบอำนาจ กฎหมายมอบอำนาจให้ใครผู้หนึ่ง

ต้องใช้อำนาจเอง แต่มีข้อยกเว้นอยู่ว่าอำนาจทางปกครองมี

การมอบอำนาจได้ การมอบอำนาจนี้เกิดขึ้นได้ตามกฎหมาย

ถ้ากฎหมายบอกไม่ห้ามมอบอำนาจให้ใครไม่ได้ การ

มอบอำนาจให้ปฏิบัติราชการแทนเป็นการมอบอำนาจให้

เฉพาะส่วนในการนั้นๆ ผู้ได้รับมอบอำนาจให้ปฏิบัติราชการ

แทนมาแต่ไหนก็มีอำนาจทำได้แค่นั้น

การรักษาราชการแทน

คือ การที่มีอำนาจหน้าที่ตามกฎหมาย

ไม่สามารถปฏิบัติหน้าที่ได้ กฎหมายให้

อำนาจหน้าที่ให้ผู้ใดผู้หนึ่ง อาจเป็นไป

ตามตำแหน่ง ถ้าผู้หนึ่ง ไม่สามารถปฏิบัติ

หน้าที่ราชการได้ กฎหมายก็กำหนดให้มี

ผู้รักษาราชการแทนเพื่อให้การดำเนินงานของทางราชการ

ดำเนินต่อไปได้ ผู้รักษาราชการแทนมีอำนาจหน้าที่เล็ก

เช่นเดียวกับผู้ดำรงตำแหน่งที่กฎหมายให้อำนาจไว้คือมี

อำนาจเท่ากับผู้ที่ไม่สามารถปฏิบัติราชการได้ การรักษาร

าชการแทนเป็นการมอบอำนาจ โดยผลของกฎหมาย

การมอบอำนาจ



การมอบอำนาจ เป็นการมอบอำนาจให้ใครผู้หนึ่ง
ต้องใช้อำนาจเอง แต่มีข้อยกเว้นอยู่ว่าอำนาจทางปกครองมี
การมอบอำนาจได้ การมอบอำนาจนี้เกิดขึ้นได้ตามกฎหมาย
ถ้ากฎหมายบอกไม่ห้ามมอบอำนาจให้ใครไม่ได้ การ
มอบอำนาจให้ปฏิบัติราชการแทนเป็นการมอบอำนาจให้
เฉพาะส่วนในการนั้นๆ ผู้ได้รับมอบอำนาจให้ปฏิบัติราชการ
แทนมาแต่ไหนก็มีอำนาจทำได้แค่นั้น

การจัดเรียงลำดับอาวุโส

สำหรับข้าราชการพลเรือนสามัญนั้นมิได้มีระเบียบ

แบบแผนในการจัดลำดับอาวุโสชัดเจน แต่สำนักงาน ก.พ.

ได้พิจารณาแล้วเห็นว่าน่าจะจัดลำดับอาวุโสในราชการของ

ข้าราชการดังกล่าวได้ตามลำดับ ดังนี้

1. ข้าราชการพลเรือนสามัญผู้ดำรงตำแหน่งในระดับ

ที่สูงกว่า ถือว่าผู้นั้นอาวุโสกว่า

2. ถ้าเป็นผู้ที่ดำรงตำแหน่งในระดับเดียวกัน ผู้ใดได้รับ

แต่งตั้งให้ดำรงตำแหน่งในระดับนั้นก่อน ถือว่าผู้นั้นอาวุโส

กว่า

3. ถ้าเป็นผู้ที่ได้รับแต่งตั้งให้ดำรงตำแหน่งระดับ

เดียวกันพร้อมกัน ผู้ใดได้รับเงินเดือนมากกว่าถือว่าผู้นั้น

อาวุโสกว่า

4. ถ้าเป็นผู้ได้รับเงินเดือนเท่ากัน ผู้ใดมีอายุราชการ

มากกว่าถือว่าผู้นั้นอาวุโสกว่า

5. ถ้าเป็นผู้มีอายุราชการเท่ากัน ผู้ใดได้รับ

เครื่องราชอิสริยาภรณ์ในชั้นสูงกว่าถือว่าผู้นั้นอาวุโสกว่า

6. ถ้าเป็นผู้ได้รับเครื่องราชอิสริยาภรณ์ในชั้นเดียวกัน

ผู้ใดได้รับเครื่องราชอิสริยาภรณ์ชั้นนั้นก่อนให้ถือว่าผู้นั้น

อาวุโสกว่า

7. ถ้าเป็นผู้ได้รับเครื่องราชอิสริยาภรณ์ในชั้นเดียวกัน

พร้อมกัน ผู้ใดมีอายุเก่าแก่กว่าให้ถือว่าผู้นั้นอาวุโสกว่า"